

Το μυστικό του κρυμμένου Πάπυρου



Μυθιστόρημα αναζήτησης

MONA PERISES



Mona Perises

Με αγάπη και σεβασμό στον αναγνώστη

Το μυστικό του κρυμμένου Πάπυρου

Το παρόν έργο είναι πνευματική ιδιοκτησία της συγγραφέα και προστατεύεται σύμφωνα με τις διατάξεις του Ελληνικού Νόμου 2121/1993 και τους κανόνες του Διεθνούς Δικαίου που ισχύουν και στην Ελλάδα. Απαγορεύεται ρητώς η αντιγραφή, ή αναπαραγωγή, ή αναδημοσίευση, ή διασκευή, ή μετάφραση του περιεχομένου του βιβλίου με οποιονδήποτε τρόπο, μηχανικό, ηλεκτρονικό, φωτοτυπικό, ηχογράφησης, ή άλλο, χωρίς προηγούμενη γραπτή άδεια από την συγγραφέα.



ISBN: 9786188278035

Σελιδοποίηση – Επιμέλεια: *Mona Perises*

Δημιουργία εξωφύλλου: *Mona Perises*



Email: monaperises@yahoo.com

www.monaperises.wixsite.com/bookstore

www.monaperises.wix.com/monaperises

Mona Perises

Το μυστικό του κρυμμένου Πάπυρου
Μυθιστόρημα αναζήτησης



Copyright - Mona Perises

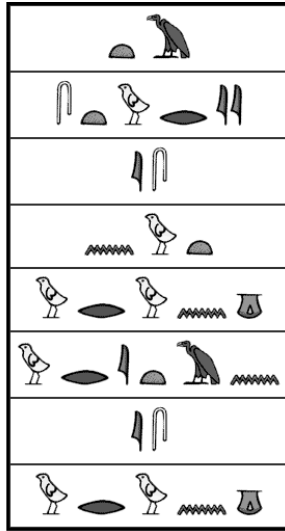

δεν είναι λάθος γραμμένη...

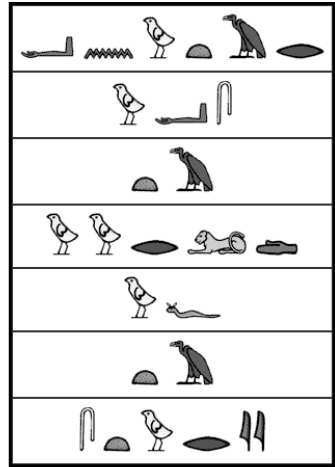

και είναι πολύ παραποιημένη...

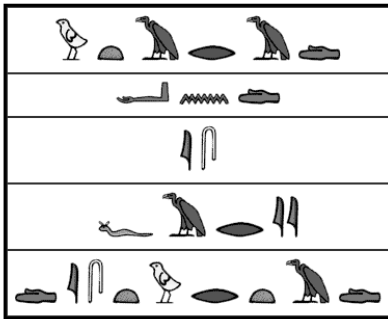

είναι λάθος ειπωμένη...

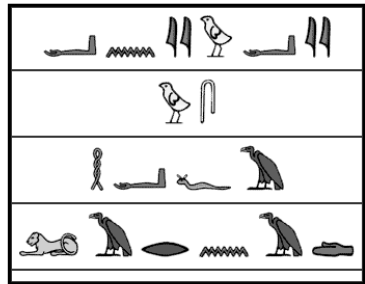

Άλλος ήταν ο κόσμος της ιστορίας
και αλλιώς μας τον έχουν μάθει...

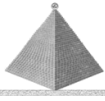

Περίληψη

Η νεαρή Αιγύπτια αρχαιολόγος και ερευνήτρια Kholod Houastini, έχει πάρει την απόφαση να διερευνήσει και να επεξηγήσει πρώτα στον εαυτό της και μετά στον κόσμο, "Το μυστικό του κρυμμένου πάπυρου". Εδώ και αρκετά χρόνια την τρώει ένα και μοναδικό ερώτημα. Για ποιο λόγο και πως χτίστηκαν οι πυραμίδες και ποιοι ήταν εκείνοι που τις έχτισαν; Πριν πάρει αυτή την απόφαση, γνωρίζει πολύ καλά τις δυσκολίες που θα αντιμετωπίσει. Πρώτα από το καθεστώς της χώρας της και μετά από την παγκόσμια κοινή γνώμη. Οι γνώμες, οι μελέτες και οι αποφάσεις των περισσότερων δίστανται. Αυτό το γνωρίζει πολύ καλά, από τις ανασκαφές που κατά καιρούς έχει λάβει μέρος η ίδια. Θεωρεί υποχρέωση της να ψάξει και να βρει το μυστικό, που δεν το ξέρει κανείς.

Το αποσιωπούν για να μη μαθευτεί, πως κάποτε οι Αιγύπτιοι και οι Έλληνες, είχαν κοινό πολιτισμό!! Οι πρώτοι Φαραώ ήταν Έλληνες, όπως και η τελευταία η Κλεοπάτρα, που ήταν κόρη Πτολεμαίων!! Αυτή είναι αλήθεια και από την Ελληνική μυθολογία γνωρίζεις ότι ο Άκτις ήταν ένας από τους επτά Ηλιάδες και μετέβη στην κειμένη χώρα "Αιγαίου Υπίως" και ίδρυσε την Ηλιούπολη προς τιμήν του πατρός του Απόλλωνος - Ηλίου - Ρα, που αργότερα ονομάστηκε σε Θήβες. Ο Τριπτόλεμος πήγε στην χώρα Αιγαίου Υπίως πετώντας επάνω στον σιδερένιο του δράκοντα και δίδαξε στους κατοίκους την καλλιέργεια της γης και την σπορά, όπως τους τα δίδαξε η θεά Δήμητρα και πολλά άλλα ακόμη... Και ο Ερμής Τρισμέγιστος, ήταν για πολλά χρόνια εκεί. Ο Σόλων όταν πήγε στην Αίγυπτο, οι Αιγύπτιοι οι ιερείς του είπαν πως ότι ήξεραν, τα πήραν από τους Έλληνες!!

Σημείωση: Ο Τριπτόλεμος είναι ο κατεζοχόν ήρωας, που συνδέεται με το μύθο της Δήμητρας και την διάδοση της καλλιέργειας της γης. Η θεά Δήμητρα, για να ανταμείψει την φιλοξενία που δέχτηκε από τους γονείς του στην Ελευσίνα, χάρισε στον Τριπτόλεμο ένα άρμα που το έσερναν φτερωτοί δράκοντες και μεγάλη ποσότητα σιταριού, για να το σπείρει σ' όλη την οικουμένη. Ο βασιλιάς των Γετών Κάρναβος, αφού έμαθε ο ίδιος την τέχνη της καλλιέργειας των δημητριακών, σκότωσε έναν από τους δράκοντες του άρματός του Τριπτόλεμο, για να μην διαδοθεί το μυστικό, σε άλλες χώρες. Η θεά Δήμητρα μεταμόρφωσε τον Κάρναβο σε δράκο, για να αντικαταστήσει τον σκοτωμένο.

Στην Πάτρα ο Ανθείας, γιος του βασιλιά Εύμηλου, προσπάθησε να ζήσει τους δράκοντες στο θεϊκό άρμα μόνος του, την ώρα που ο Τριπτόλεμος κοιμόταν, αλλά έπεσε από το άρμα και σκοτώθηκε. Ο Εύμηλος και ο Τριπτόλεμος, για να τον τιμήσουν ίδρυσαν την πόλη Ανθεια. Όταν γύρισε στην Ελευσίνα, η θεά Δήμητρα τον μύησε στην λατρεία της και έγινε ο πρώτος ιερέας της. Στην Ελευσίνα υπήρχε βωμός του, καθώς και το αλώνι όπου κατά το θρύλο είχε αλωνιστεί το πρώτο σιτάρι που έβγαλε η σπορά του και που ήταν γνωστό σαν **Άλωσ Τριπτολέμου**. Ο Τριπτόλεμος λατρευόταν και στην Αθήνα στο Ελευσίνιο άντρο, μέσα στο οποίο, υπήρχε το άγαλμα του.

ΠΡΟΣΟΧΗ

Η ιστορία είναι εμπνευσμένη από προσωπικές έρευνες - μελέτες - ρεπορτάζ έγκυρων ιστοσελίδων - Ελληνικών - Αιγυπτιακών για τις πυραμίδες και την χώρα της Αιγύπτου. Τα πρόσωπα στο μυθιστόρημα και οι καταστάσεις είναι δημιουργήματα φαντασίας. Οποιαδήποτε συνωνυμία με πραγματικά πρόσωπα, ή οποιαδήποτε ομοιότητα με καταστάσεις δεν είναι εσκεμμένες, αλλά εντελώς συμπτωματικές.

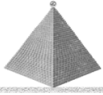

Είναι άγρια μεσάνυχτα και ετοιμάζομαι να φύγω με τρένο για το Ασιούτ. Μου έχουν πει εκεί ότι ζει ένας γέροντας που έχει ξεχάσει πότε γεννήθηκε και είναι ο αϊράφουν Μάντουι = ο Μάντης. Δεν θυμάται καν, αν είναι Αιγύπτιος, ή κάποιας άλλης εθνικότητας. Μιλάει άπταιστα πολλές γλώσσες συν και της Αραβικής που ας πω ότι είναι η μητρική μου γλώσσα, αλλά αυτό είναι κάτι, που δεν θα το παραδεχτώ ποτέ. Εγώ είμαι Αιγύπτια και όχι αράβων γέννημα. Άλλοι είναι οι Άραβες και άλλοι είμαστε εμείς οι Αιγύπτιοι. Όσο και να φωνάζουν ότι είμαστε Άραβες, δεν είμαστε. Μας έκαναν με το ζόρι αραβόφωνες μόνο και μόνο για την θρησκεία που μας επιβλήθηκε και είναι το Ισλάμ. Το όνομα μου είναι Χολόντ και στα Ελληνικά μεταφράζετε η Αιώνια. Έχω πολύ λευκό δέρμα και πολύ διαφορετικά μάτια.

Το αριστερό μου μάτι είναι καφετί και το δεξί μου γαλάζιο! Αυτό είναι πολύ αξιοπερίεργο με μένα, που ζω ανάμεσα σε ασμαράνις = μελαμψούς και από παιδί με φωνάζουν "Αλ ογιούν μουχταλιφίν = Τα δίχρωμα μάτια". Στην χώρα που ζω, έχω ακούσει πολλούς θρύλους και από διάφορα χείλη έχω ακούσει για τον κρυμμένο πάπυρο, που τον έχει κάποιος και δεν τον ξέρει κανείς. Κατά καιρούς το έχει γράψει ο ίδιος, χαράζοντας το στους δρόμους επάνω σε πέτρες ότι... "άλλη είναι η αλήθεια και αλλιώς μας την έχουν μάθει". Αν είναι ο γέροντας που θα πάω να βρω, αυτός που χάραζε τα μηνύματα, θα είναι για μένα η μεγάλη ανακάλυψη του αιώνα. Θαρρώ πως αυτό το χρωστάω σε μένα την ίδια και στην υπόσταση μου σαν Αιγύπτια που είμαι γέννημα θρέμμα και στο όνομα μου!! Έχω βγει έξω και βαδίζω στο δρόμο μέχρι να βρω ταξί να με πάει στον σιδηροδρομικό σταθμό Ραμσής του Καΐρου. Για να φτάσω με το τρένο μέχρι το

Το μουσικό του κρομμμένου πάπυρου

Ασιούτ θέλω 4 ώρες 40 λεπτά, 374,1 χιλ. και όλη η διαδρομή είναι δίπλα ακριβώς στο Ibrahimia Canal Dam. Όταν ξημερώσει θα βλέπω την πατρίδα που λατρεύω να είναι πολιτισμικά και κοινωνικά εκατό χρόνια και κάτι πίσω και εγώ να είμαι εκεί που ήταν κάποτε η Αίγυπτος μου, με την αίγλη και τον πολιτισμό. Περπατώ στους δρόμους του Καΐρου που είναι το κέντρο της μεγαλύτερης μητροπολιτικής περιοχής της Αφρικής και του Αραβικού κόσμου, καθώς και η μεγαλύτερη αστική περιοχή του κόσμου, που μετά από την επανάσταση, είναι στρατοκρατούμενη. Σε κάθε γωνιά των δρόμων είναι στρατιώτες και κάνουν έλεγχο τα χαρτιά, τα σακίδια μας και αν κάνουμε πως αντιδρούμε, θα φάμε το ξύλο της χρονιά μας. Ωωωω! Αίγυπτο μου, από χώρα του Ήλιου, του Νείλου και του πολιτισμού, πως έχεις καταντήσει έτσι; Μόλις έχω περάσει τον πρώτο έλεγχο και παραλίγο να φάω ξύλο, γιατί τους είπα προκαταβολικά, να μην με θωπεύσουν.

Οι πιο πολλοί στρατιώτες είναι από χωριά και αγράμματοι, άτσαλοι και χωρίς ίχνος ευγένειας. Όμως, δεν είναι όλοι έτσι, υπάρχουν και καλά παιδιά, που κάνουν τυπικά την δουλειά τους. Θα είμαι πολύ τυχερή αν βρω αμέσως ταξί, γιατί είναι τα μόνα που δεν ελέγχουν και γιατί αυτό; Γιατί απλά βαριούνται, έχουν κουραστεί να ζουν έναν ακήρυχτο πόλεμο κατά των πατριωτών τους και νιώθουν πολύ άσχημα και αμήχανα όταν κάνουν σωματικό έλεγχο, ειδικά σε γυναίκες. Το Κάιρο έχει αρχίσει να ξυπνά και το πρώτο πράγμα που ακούς είναι τα σπαστικά κορναρίσματα των οδηγών και οι διαπασών απαγγελίες του Κορανίου, από τους πολύ θεοσεβούμενους. Δεν είμαι με την θρησκεία τους, αν και δείχνω πως είμαι. Δεν ασπάζομαι καμιά θρησκεία, εδώ που ζω όμως πρέπει να φαίνομαι και αφού πρέπει, εγώ δείχνω ότι δεν είμαι, αλλά φαίνομαι. Το ίδιο κάνει και η οικογένεια μου, οι πιο πολλοί διαβασμένοι Αιγύπτιοι το ίδιο κάνουν. Δείχνουν και φαίνονται,

Το μουσικό του κρομμένου πάπυρου

ότι δεν είναι μέσα στο σπίτι τους. Αν και το σημερινό καθεστώς είναι πολύ χαλαρό στο θέμα της θρησκείας. Δεν νοιάζει και πολύ στον στρατάρχη αν είμαστε, ή δεν είμαστε καλοί μουσουλμάνοι. Εκείνο που τον νοιάζει είναι να μην ξυπνήσουμε όπως το 2011. Αν κάνουμε πως ξαναζυπνάμε, θα χυθεί το αίμα μας σαν ποτάμι, μέσα στο ποτάμι του Νείλου. Εδώ που ζούμε, πολύ απλά και καθαρά, πρέπει να κοιμόμαστε. Σύμφωνα με το ισλάμ, πρέπει να είμαστε ευσεβής και με τον πολιτισμό να είμαστε οι κλασσικοί αφανείς. Χωρίς να το εννοούμε, οι πιο πολλοί πρέπει να κουνάμε το κεφάλι καταφατικά και χωρίς φανατισμό να λέμε, ο Αλλάχ είναι μεγάλος. Κολοκύθια τούμπανα, αλλά όλα αυτά από μέσα μας, στα έξω μας είμαστε θεατρίνοι μιας βρομώ ανατολικής κουλτούρας, που μας την έφεραν με το ζόρι και σαν λαός την λουζόμαστε εδώ και κάτι χιλιάδες χρόνια. Βρίσκω ταξί και το παίρνω, είμαι τελικά πολύ τυχερή, είναι γυναίκα η οδηγός και παίζει δυτική μοντέρνα μουσική.

«Καλημέρα γλυκιά μου, τι χαρούμενη έκπληξη που είσαι γυναίκα οδηγός! Από μέσα μου αυτό παρακαλούσα, να είσαι καλά!

«Καλημέρα κούκλα! Είσαι πολύ τυχερή γιατί εγώ είμαι μοντέρνα! Να' μαι λοιπόν για να σε πάω όπου γουστάρεις και για που το έβαλες πρωί πρωί;»

«Θα με πας στον σιδηροδρομικό σταθμό, πρέπει να προλάβω το πρώτο τρένο για το Ασιούτ. Πρέπει να έχεις μοντέρνο σύζυγο και να σου πω να τον προσέχεις, δεν είναι δα και πολλοί τέτοιοι εδώ.»

«Αν τον προσέχω λέει χαμπίπτι (αγάπη μου), με τέσσερα μάτια, όχι μόνο με τα δυο. Αφού να σκεφτείς, όταν πάω στο σπίτι, βγάζω τους φακούς επαφής και φοράω γυαλιά για να τον προσέχω πολύ! Τόσο πολύ, που τον έστειλα πριν από λίγα χρόνια, ολόκληρο πίσω στην μαμάκα του!»

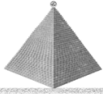

Γελάμε με το καλαμπούρι της οδηγού, που δεν πρέπει να είναι πάνω από 45. Είναι μοντέρνα και πολύ όμορφη, μου λέει πως μόλις πριν από λίγο έπιασε δουλειά και είμαι η πρώτη της κούρσα για σήμερα! Είναι αρκετά μακριά ο σταθμός, αλλά δεν έχει ακόμα πολύ κίνηση και πάει πατητή. Αν αρχίσει η κίνηση, θα έχουμε πρόβλημα. Το ατελείωτο ζικ ζακ των Αιγυπτίων οδηγών, είναι πια παγκοσμίως γνωστό. Κάρα και αυτοκίνητα, πεζοί και μικροπωλητές, όλοι μαζί στο κέντρο του δρόμου. Αρχίζουν οι οδηγοί με τα κλάξον και σε λίγη ώρα γίνεται το Κάρο, μια πρωτεύουσα τριτοκοσμική. Ωωω ποία θλίψης, αλλά αυτή είναι η αλήθεια... Στην διαδρομή μιλάω με μια από τις ελάχιστες γυναίκες οδηγούς που έκανε την επανάστασή της μέσα σ' ένα ανδροκρατούμενο επάγγελμα. Είναι η 45χρονη Νούρα και λέει ότι έχει φιλόδοξους στόχους.

«Θέλω να βγάλω τις γυναίκες από την καταπίεση που τους επιβάλλουν οι άνδρες. Αν βγουν στους δρόμους και εργαστούν σ' ένα ταξί, θα αποκτήσουν ανεξαρτησία, θα βγάλουν χρήματα και θα βελτιώσουν την ζωή τους»

Περνάμε από ένα σοκάκι και μια ομάδα ανδρών την κοιτάζουν με κατάπληξη! «Είναι δικό της το ταξί;» ψιθυρίζει ο ένας στον άλλον. Η Νούρα έχει συνηθίσει τα έκπληκτα βλέμματα, που μετά βίας κρύβουν την αποδοκιμασία. Είναι μία από τις λίγες γυναίκες που οδηγούν ταξί στην Αίγυπτο. Αυτό ένα επάγγελμα που θεωρείται ακατάλληλο για το φύλο της.

Το μυστικό του κρομμμένου πάπυρου

«Εξακολουθούμε να ζούμε σε μια ανδροκρατούμενη κοινωνία... Οι περισσότεροι λένε ότι οι γυναίκες ανήκουν στο σπίτι και στην κουζίνα»

Άρχισε να οδηγεί ταξί το 2009. Αλλά πέντε χρόνια αργότερα, δεν θέλει να είναι η εξαίρεση. Δημιουργεί μια σχολή για να εκπαιδεύσει γυναίκες να την ακολουθήσουν στο επάγγελμα και ψάχνει για τον επενδυτή που θα τη βοηθήσει να εκπληρώσει το σχέδιό της, να παραδίδει μαθήματα οδήγησης ταξί σε τέσσερις ομάδες των 25 γυναικών τον χρόνο. Το πρόγραμμα θα περιλαμβάνει επίσης μαθήματα για την εξυπηρέτηση των πελατών, την συντήρηση των αυτοκινήτων και μαθήματα αγγλικών.

«Δεν θέλω να είμαι απλώς ένα πείραμα. Θέλω να δημιουργήσω μια σχολή, ώστε οι γυναίκες να μην αντιμετωπίσουν τις δυσκολίες που είχα εγώ. Έτσι ώστε η κοινωνία να αποδεχθεί τις γυναίκες που εργάζονται σ' ένα "ανδρικό" επάγγελμα και την ιδέα ότι μπορεί να είναι καλύτερες από τους άνδρες στο τιμόνι. Δεν θέλω να είμαι απλώς ένα πείραμα και τίποτε περισσότερο.»

Εκτιμά ότι η σχολή της θα ωφελήσει και την οικονομία, συμβάλλοντας στην αύξηση των εισοδημάτων των νοικοκυριών, αλλά και εμπνέοντας περισσότερες Αιγύπτειες να μπουν στην αγορά εργασίας. Μόνο το 23,7% των γυναικών εργάζονται στην Αίγυπτο, σύμφωνα με τα τελευταία στοιχεία των Ηνωμένων Εθνών, σε σύγκριση με το 74,3% των ανδρών, η Νούρα έχει ακόμη πιο φιλόδοξους στόχους και τονίζει ότι...

«Θέλω να βγάλω τις γυναίκες από την καταπίεση που τις επιβάλλουν οι άνδρες. Οι γυναίκες που μένουν στο σπίτι, δεν

Το μυστικό του κρομμμένου πάπυρου

ξέρουν τίποτα απ' όσα συμβαίνουν στον έξω κόσμο. Αν βγουν στους δρόμους και εργαστούν σ' ένα ταξί, θα αποκτήσουν ανεξαρτησία, θα βγάλουν χρήματα και θα βελτιώσουν την ζωή τους»

Ξεκίνησε να οδηγεί ταξί μετά το διαζυγίό της. Ο πρώην άνδρας της δεν πλήρωνε διατροφή και έπρεπε να κάνει κάτι, για να αναθρέψει τα τρία παιδιά τους. Ως μηχανικός δεν μπορούσε να βρει δουλειά στον τομέα της προτίμησής της. Για να πληρώνει τους λογαριασμούς. Αγόρασε ένα ταξί και το νοίκιασε σ' έναν άνδρα οδηγό, αλλά αποδείχθηκε αναξιόπιστος και η Νούρα σκέφτηκε ότι θα έβγαζε περισσότερα χρήματα, αν οδηγούσε η ίδια το ταξί. Έχει μεγάλη πελατεία από οικογένειες και γυναίκες. Αγνοώντας το κοινωνικό "στίγμα" και τους φόβους της παρενόχλησης από άνδρες επιβάτες, κέρδισε την εμπιστοσύνη των πελατών της.

Θυμάται ότι ο πρώτος που μπήκε στο ταξί της, την οδήγησε σε μια οδύσσεια πολλαπλών προορισμών από τα δυτικά προς τα ανατολικά του Καΐρου και στο τέλος της έδωσε συγχαρητήρια. Σύντομα έμαθε τη γεωγραφία του Καΐρου και προτού περάσει πολύς καιρός απέκτησε μεγάλη πελατεία από οικογένειες και γυναίκες που είχαν κουραστεί από την παρενόχληση. Αυτό είναι ένα ενδημικό πρόβλημα στην Αίγυπτο, από τους άνδρες οδηγούς. Οι αδελφές και τα παιδιά της χρειάστηκαν χρόνο για να εγκρίνουν το εγχείρημά της. Αλλά σιγά - σιγά συνήθισαν στην ιδέα και τώρα πίνει καφέ κάθε βράδυ, με τους άνδρες συναδέλφους της και προσθέτει.

«Αυτές τις μέρες χρειάζονται τα εργατικά χέρια των γυναικών όσο και των ανδρών. Μπορεί να είναι δύσκολο στην αρχή, αλλά η κοινωνία τελικά θα μας αποδεχθεί».

Το μυστικό του κρομμμένου πάπυρου

Στην Αίγυπτο μια χούφτα γυναίκες οδηγούν ταξί, ήδη από τη δεκαετία του '90 και η Νούρα λέει ότι μετά την επανάσταση του 2011, ο κόσμος τις αποδέχτηκε κάπως πιο εύκολα. Ήταν μια εξέγερση που οδήγησε σε μια επανεκτίμηση των κοινωνικών στάσεων, βασανιστικά πολύ αργή, για την εξαιρετικά συντηρητική κοινωνία της χώρας μας, όπου χτυπάει η καρδιά του αραβικού κόσμου. Φτάσαμε την πληρώνω, μου δίνει την κάρτα της και της δίνω την υπόσχεση, πως όταν γυρίσω πάλι στο Κάιρο, θα την πάρω τηλέφωνο, για να βρεθούμε. Γνωρίζω πως ο κόσμος δεν ταξιδεύει πολύ με το τρένο, αλλά με λεωφορεία, αυτοκίνητα και πιστεύω πως θα βρω μια θέση στο τρένο για μένα. Μπαίνω βιαστικά μέσα στον σιδηροδρομικό σταθμό και σχεδόν τρέχοντας πάω να κόψω ένα εισιτήριο και βρίσκω τους συνεργάτες μου να με περιμένουν, με το δικό μου εισιτήριο ανά χείρας.

Λίγο πριν φύγω από το σπίτι τους ειδοποίησα να έρθουν εδώ. Μόνη μου δεν θα πήγαινα σ' έναν άγνωστο, αλλά ούτε και σε τόσο μακρινό μέρος. Είναι τα αδέρφια Εσσάμ και Γουάρντα Χελάουι. Η Γουάρντα ήταν συμφοιτήτρια μου, μαζί με τον αδερφό της είναι καλύτεροι μου φίλοι και τους παίρνω πάντα μαζί μου. Η Αίγυπτος μετά την επανάσταση, έχει αλλάξει προς το χειρότερο. Οι βιασμοί, οι κακοποιήσεις και οι φόννοι γυναικών, είναι στις καθημερινές ειδήσεις, λες και σαν λαός, ήταν το μόνο που μας έλειπε. Σε μισή ώρα από τώρα, θα έρθει το τρένο που δεν θα είναι σαν τα τρένα του κόσμου. Θα είναι επάνω στις ράγες, ένα κινούμενο γιαπί, αν έχει και πόρτες, θα είναι από θαύμα. Τόσο πολύ μας προσέχουν εμάς τους Αιγύπτιους, που όλοι μαζί πρέπει να είμαστε κοντά στα 90εκ. Ο στρατός έχει αναλάβει να πουλάει μέχρι και τα μακαρόνια, το ρύζι και τα έχει ανεβάσει στα ύψη, μιας και σαν λαός που μπορεί να μην είμαστε κινέζοι, αλλά τρώμε πολύ και από τα δυο.

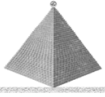

Το ψωμί εδώ στην Αίγυπτο, είναι σχεδόν με το κουπόνι και από αρτοποιία τα οποία ανήκουν στο στρατό. Τα ποιο πολλά αγαθά τα πουλάει σχεδόν όλα ο στρατός. Οι στρατηγικοί θησαυρίζουν και οι Αιγύπτιοι μετά το χουνέρι της επανάστασης, ζαρώνουν σαν τους κοριούς. Δείχνουν ότι δεν τους νοιάζει, ότι δεν τους ενδιαφέρει και νοιάζονται μόνο για τα σπίτια τους. Μέσα στα σπίτια τους, έχουν μια τεράστια κατσαρόλα που βράζει από αγανάκτηση, πικρία και πολλές φορές, βράζει από αντίδραση. Σαν Αιγύπτιοι όμως που είμαστε, έχουμε μάθει στην καταπίεση και τώρα με τον στρατό στον δρόμο, κάνουμε πως δεν ιδρώνει το αυτί μας και ζούμε συνέχεια με το τεράστιο γιατί και το αλλά... Φτάνει το τρένο αραμπάς και μπαίνουμε μέσα, δεν υπάρχει πρόβλημα για τις θέσεις και βρίσκουμε ένα βαγόνι που είναι κάπως σιένιο!

Το τρένο έχει περάσει την μεγάλη καμπύλη που κάνει για να βγει από το Κάιρο και επιταχύνει τον ρυθμό του. Σε λίγο θα ξεπροβάλει η αυγή και ο ήλιος θα είναι δειλός και φοβισμένος, όπως είμαστε οι πιο πολλοί από εμάς. Αυτή την εποχή δεν έχουμε ζέστη. Σήμερα η θερμοκρασία το πολύ να φτάσει μέχρι τους 25c. Έτσι είναι Χειμώνας στην Αίγυπτο, είναι σαν την Άνοιξη! Αρχίζει το ταξίδι μας στην περιπέτεια, το τρένο αντί να τσουλάει ομαλά, γρατζουνά, βογγά, αγκομαχά και αυτό οφείλετε στην άμμο που έχει καθίσει επάνω στις ράγες. Ο Εσσάμ είναι ο αδερφός μας και ο σωματοφύλακας μας. Πρωτοστάτης της επανάστασης και είχε μεγάλη τύχη. Ότι έκανε το έκανε με ψευδώνυμο, έτσι γλίτωνε το ξύλο και αργότερα την φυλακή. Είναι γιατρός, αλλά δεν εργάζεται σαν γιατρός. Δουλεύει στο λογιστικό γραφείο του πατέρα του, έτσι ακούει πολλά και μαθαίνει πληροφορίες. Όπως αυτή που πάμε τώρα να

Το μυστικό του κρυμμένου πάπυρου

εξιχνιάσουμε και ευχόμαστε να είναι όντως έτσι όπως ήρθε η πληροφορία. Ο αϊράφουν Μάντουι ζει μόνος μέσα σε μια κατακόμβη. Μέσα από ορύγματα και σκαμμένα βαθιά τούνελ, περνάει απέναντι από τον Νείλο. Που βγάζουν τα τούνελ και τι είναι απέναντι, θα το μάθουμε όταν τον δούμε, αν μας επιτρέψει βέβαια, θα μάθουμε και όλα του τα μυστικά. Ίσως να είναι απλά μόνο ένας μάντης, το όνομά του "αϊράφουν Μάντουι" αυτό μας λέει. Κλείνω τα μάτια μου και σκέφτομαι πως να είναι αυτός ο γέροντας και τι έχει καλά κρυμμένο; Με φέρνει πίσω από τις σκέψεις μου ο νεαρός που πουλάει τσάι και σάντουιτς με ταμάγια. Πεινάω πολύ, αγοράζω 3 σάντουιτς και ένα μεγάλο ποτήρι αχνιστό τσάι. Η κουζίνα είναι ακριβώς δίπλα μας, το τσάι δεν έχει κρυώσει και θα το απολαύσω έτσι όπως το προτιμώ! Καυτό και με δύο κύβους κίτρινη ζάχαρη, από ζαχαροκάλαμα!

Τρώγοντας χαζεύω έξω την ύπαιθρο και τα χωριά μας που είναι ακόμα πίσω από το φεγγάρι. Τα πλίθινα σπίτια είναι κολλητά το ένα δίπλα στο άλλο, κοιτάζω επάνω στις στέγες των σπιτιών τους φούρνους, που ψήνουν τις λαγάνες. Παρόλη την φτώχεια που υπάρχει στην χώρα μου, ο κόσμος είναι ευφύεστατος. Κάνει στα σπίτια του ταράτσες και είναι τα γνωστά αίθρια των Αιγυπτιακών σπιτιών. Εκεί επάνω χτίζει φούρνους, κάνει υπαίθριες αυλές, κάποιιοι μπορεί να έχουν εκεί, ακόμα και το κοτέτσι τους! Τρώμε και πίνουμε τσάι, μένουμε σιωπηλοί και οι τρεις μας, πάντα έτσι κάνουμε. Μόνο όταν κοντεύουμε να φτάσουμε στον όποιο προορισμό μας, μιλάμε και αποφασίζουμε πως θα αρχίσουμε την έρευνα για την οποία έχουμε πάει σε εκείνο το σημείο, ή και την περιοχή που μας έχουν πει ότι εκεί υπάρχει ένας άλυτος γρίφος. Αφήνω τις σκέψεις να τρέξουν στην τελευταία μελέτη που διάβασα αστροφυσικής - αστρονομίας και μηχανικής, για το μαθηματικό - αστρονομικό μυστήριο των πυραμίδων.

Μαθηματικό και αστρονομικό μυστήριο των πυραμίδων – Περίληψη.

Το μυστήριο της ύπαρξης των πυραμίδων μας κατακλύζει με αναπάντητα ερωτήματα, τόσο αρχαιολογικού, όσο και επιστημονικού ενδιαφέροντος. Χωρίς να αμφισβητείται ο νεκρικός χαρακτήρας των πυραμίδων προτάσσονται ορισμένα μαθηματικά, γεωμετρικά και αστρονομικά στοιχεία, με έμφαση στη μεγάλη πυραμίδα. Ταυτόχρονα παρουσιάζονται επιγραμματικά ορισμένες θεωρίες που επιχειρούν να δώσουν απάντηση σε κάποια από αυτά τα ερωτήματα. Αυτές είναι η θεωρία της "Ταυτόχρονης Μετάβασης" της K. Spence, η μελέτη χωροθέτησης των πυραμίδων στην Γκίζα του J. Legon καθώς και η θεωρία του "Σημείου Φυγής" του S. Goodfellow. Τέλος, αφού γίνει αναφορά στην ανακάλυψη του R. Gantenbrink, παρουσιάζεται επιγραμματικά η θεωρία της "Συσχέτισης με τον Ωρίωνα" του R. Bauval.

Εισαγωγή.

Μια ερμηνεία της λέξης *mr* στα αρχαία αιγυπτιακά που έδωσε ο καθηγητής I.E.S. Edwards (1996), ένας από τους πλέον διακεκριμένους Αιγυπτιολόγους παγκοσμίως, είναι "όργανο ανόδου" ή "τόπος ανύψωσης". Ο ίδιος την αμφισβήτησα, όμως η ερμηνεία αυτή μας παραπέμπει σε μια από τις περισσότερο αποδεκτές λειτουργίες της πυραμίδας ως όργανο μετάβασης του πνεύματος του νεκρού Φαραώ στον ουρανό, προς τον ηλιακό δίσκο και στους αιφανείς αστέρες, όπου πιστευόνταν ότι ενώνεται με την θεία του πηγή. Στην Αίγυπτο υπάρχουν περίπου 90 πυραμίδες. Το έντονα γεωμετρικό τους σχήμα τους δίνει από μόνο του μια αίσθηση μυστηρίου, το κάλεσμα του οποίου επιχείρησαν να απαντήσουν εκατοντάδες μελετητές ανά

Το μυστικό του κρομμμένου πάπυρου

τους αιώνες. Αρκετές από αυτές είναι ημιτελείς, άλλες κατεστραμμένες, ενώ δεν είναι λίγες αυτές που δεν περιέχουν καν σαρκοφάγο. Κοινή παραδοχή ανάμεσα στους Αιγυπτιολόγους αποτελεί το γεγονός, πως δεν υπάρχουν στοιχεία για την ύπαρξη μιας μακράς προπαρασκευαστικής περιόδου ανάπτυξης ούτως ώστε να δικαιολογείται η αρχιτεκτονική και κατασκευαστική τελειότητα των πρώτων πυραμίδων. Δεύτερο παράδοξο αποτελεί το γεγονός, πως έπειτα από την 4^η δυναστεία η Αίγυπτος βιώνει μια τεχνολογική "έξοδο". Οι μεταγενέστερες πυραμίδες είναι όχι μόνο μικρότερες σε μέγεθος, αλλά και πολύ κατώτερες σε ποιότητα. Οι Αιγυπτιολόγοι ακολουθώντας το δόγμα πως οι πυραμίδες ήταν τάφοι των Φαραώ εκτιμούν πως οι λόγοι ήταν οικονομικοί έχοντας στο νου το τεράστιο κόστος που απαιτείται για το χτίσιμο μιας πυραμίδας.

Η εξήγηση αυτή δεν μοιάζει να είναι ορθή διότι θα περίμενε κανείς, να διατηρηθεί τουλάχιστον η κατασκευαστική γνώση και απλώς να μικρύνει το μέγεθος της πυραμίδας. Κυρίαρχο ερώτημα παραμένει ο ουσιαστικός ρόλος της πυραμίδας, ακολουθούν και άλλα αναπάντητα ερωτήματα που στοιχειώνουν το μυστήριο της ύπαρξης της. Η κυρίαρχη άποψη ορίζει πως ήταν τάφοι για τους Φαραώ και πως κατά τη διάρκεια του χτισίματος τους αποτελούσαν κοινωνικά κέντρα, που παρείχαν στέγη και τροφή στους χιλιάδες ανθρώπους οι οποίοι συντελούσαν στην κατασκευή της. Η διαδικασία όμως εύρεσης του Φαραώ στον οποίο ανήκει μια πυραμίδα είναι εξαιρετικά δύσκολη και αποτελεί χρόνιο πονοκέφαλο των μελετητών. Αυτό κυρίως οφείλεται στο γεγονός πως κάθε Φαραώ είχε περίπου πέντε διαφορετικά ονόματα καθώς και στο γεγονός πως η ιερογλυφική γραφή απουσιάζει από τις πυραμίδες της 3^{ης} και 4^{ης} δυναστείας. Οι "βουβές" πυραμίδες ονομάζονται από επιγραφές σε πόματα βάζων, που βρέθηκαν μέσα σε αυτές, ή από

Το μυστικό του κρυμμένου Πάπυρου

λακωνικές επιγραφές που βρέθηκαν σε κάποιο κοντινό κτίσμα, από επιγραφές που άφησαν ομάδες λατόμων πάνω σε πέτρες που χρησιμοποιήθηκαν για το χτίσιμο τους καθώς και από επιγραφές που βρέθηκαν σε λίγες πέτρινες στήλες. Το πρόβλημα γίνεται εντονότερο όταν αναλογιστούμε τη μεγάλη αβεβαιότητα που υπάρχει για τη χρονολόγηση των συνολικά 30 δυναστειών, η οποία οξύνεται όσο βαδίζουμε στην αρχαιότητα. Το πρόβλημα χρονολόγησης ενός Φαραώ μεταφέρεται και γίνεται πρόβλημα χρονολόγησης μιας πυραμίδας. Το γεγονός πως οποιοσδήποτε Φαραώ 4ης δυναστείας θάφτηκε μέσα σε πυραμίδα παραμένει αναπόδεικτο, όπως φαίνεται από τον Πίνακα Ι. Οι νεκρικοί ναοί γύρω από αυτές, καθώς και η εσωτερική διαρρύθμιση των πυραμίδων και των ναών τους δεν επιτρέπει την τέλεση μιας βασιλικής κηδείας με ότι αυτή συνεπάγεται, αφού οι χώροι είναι πολύ μικροί για μια πομπή και για τελετουργικά.

ΠΙΝΑΚΑΣ Ι			
Πυραμίδες 3 ^{ης} & 4 ^{ης} δυναστείας	#Θαλάμων	Σαρκοφάγοι	Σχόλια για τις σαρκοφάγους
Djoser	2	Ταφικός Λάκκος 2 σαρκοφάγοι	Πατούσα μούμιας Υπολείματα γονακείου σκελετού Χρονολογούνται γενιές πριν (!) τον Djoser
Sekhemet	1	1	Σφραγισμένη και άδεια
Khaba	1	-	-
Meidum Pyramid (Snofru)	1	-	-
Bent Pyramid (Snofru)	2	-	-
Red Pyramid (Snofru)	3	-	-
Khufu (Χέοπας)	3	1	Χωρίς σκέπασμα, άδεια
Djefre	1	-	-
Khafre (Χεφρήνας)	1	1	Κόκκαλα ταύρου, χρονολογούνται μεταγενέστερα.
Menkaure (Μυκερίνος)	3	1	Σαρκοφάγος χάθηκε στη θάλασσα ενώ μεταφέρονταν στο βρετανικό μουσείο. Χρονολογείται στην 26 ^η δυναστεία.

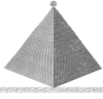

Βγάσω από το σάκο μου τον ντοσιέ με την μελέτη, για να διαβάσω τι ακριβώς γράφει. Οι αναφορές αρχαίων περιηγητών όπως ο Ηρόδοτος, ο Διόδωρος ο Σικελιώτης, ο Πορφύριος και ο Πλίνιος, κρίνονται μάλλον αναξιόπιστες όχι μόνο επειδή περιέχουν μεταξύ άλλων και φανταστικά στοιχεία, αλλά κυρίως γιατί ο Χέοπας ήταν για εκείνους τόσο αρχαίος, όσο είναι οι ίδιοι για εμάς. Υπάρχουν πολλά ακόμη στοιχεία που υποστηρίζουν την άποψη πως οι πρώτες πυραμίδες δεν λειτουργούσαν ως τάφοι. Εμείς υιοθετούμε την ορθότερη άποψη, δηλαδή πως δεν μπορούμε να προσπελάσουμε τα εμπόδια 4500 περίπου ετών και να μάθουμε την αντικειμενική αλήθεια για το εάν ήταν τάφοι η όχι. Δεν αμφισβητούμε όμως τον ολοφάνερο νεκρικό χαρακτήρα τους.

Οι θεωρίες.

Παραταύτα, με τον κατάλληλο κώδικα επικοινωνίας οι κατά τα άλλα "βουβές" πυραμίδες αρχίζουν να μιλούν. Μιλούν όταν κανείς τις εξετάσει με την παγκόσμια γλώσσα της Γεωμετρίας, των Μαθηματικών και της Αστρονομίας. Το ενδιαφέρον μας πλέον θα συγκεντρωθεί στα κατασκευαστικά θαύματα των πυραμίδων της 4^{ης} δυναστείας, με ιδιαίτερη έμφαση στη μεγάλη πυραμίδα. Κατά παράδοση, οι πυραμίδες χτίζονταν κατά τρόπο που η κάθε τους πλευρά προσανατολιζόταν στα τέσσερα σημεία του ορίζοντα με μεγάλη ακρίβεια και οι είσοδοι τους βρίσκονταν πάντα στη βορεινή πλευρά. Κατά κανόνα, η είσοδος τους βρισκόταν ψηλότερα από τον υπόγειο κεντρικό θάλαμο και ο διάδρομος που ένωνε τα δύο μέρη ήταν κατηφορικός, με κλίση περίπου 26 μοιρών. Ήταν πρακτικό γιατί ο θάλαμος

Το μυστικό του κρομμένου πάπυρου

μπορούσε να σφραγιστεί εύκολα τοποθετώντας ογκώδεις λίθους που έφραζαν τον διάδρομο. Είχε όμως και συμβολικό χαρακτήρα, διότι η ψυχή του Φαραώ βγαίνοντας από το θάλαμο και περνώντας χωρίς πρόβλημα μέσα από τα λίθινα εμπόδια, θα ανηφόριζε με κλίση γύρω στις 26 μοίρες και θα κατευθυνόταν προς τον πολικό αστέρα και τους αειφανείς αστέρες, δηλαδή προς τη θεία της πηγή. Εξαίρεση στον κανόνα αποτελεί η μεγάλη πυραμίδα, που θα εξετάσουμε λεπτομερέστερα αργότερα. Ας εστιάσουμε τώρα το ενδιαφέρον μας σε μια θεωρία που αφορά στην τοποθέτηση των πυραμίδων έτσι ώστε να προσανατολίζονται προς τα 4 σημεία του ορίζοντα. Ονομάζεται θεωρία της Ταυτόχρονης Μετάβασης (Simultaneous Transition). Προτάθηκε από την Δρ. Kate Spence του τμήματος Ανατολικών Σπουδών του Πανεπιστημίου της Οξφόρδης και δημοσιεύτηκε στο περιοδικό Nature (2000). Είναι μια προσπάθεια για την χρονολόγηση των πυραμίδων από αστρονομικά δεδομένα.

Έπειτα από τη δημοσίευση της έχουν εγερθεί πολλές αμφιβολίες που μειώνουν την αξιοπιστία της θεωρίας αυτής, αλλά το θέμα δεν έχει λήξει, μιας και η Spence εργάζεται ήδη σε μια εκτενέστερη μελέτη και έχει ανακοινώσει πως θα απαντήσει σε πολλές από αυτές τις αμφιβολίες. Η Spence υποστηρίζει πως οι αρχαίοι Αιγύπτιοι καθόριζαν την ακριβή κατεύθυνση του βορρά ευθυγραμμίζοντας ένα αλφάδι με τη νοητή ευθεία που σχηματίζει ο μεγάλος κύκλος, που περνά από τα αστέρια Kochab (β UMi) και Mizar (ζ UMa), καθώς και από τον άξονα που τρέχει από βορρά προς νότο και βρίσκεται επί των ανατολικών, ή δυτικών πλευρών των πυραμίδων. Δεδομένου ότι η μέθοδος δεν άλλαξε ανά τους αιώνες, τότε θα πρέπει να παρουσιάζεται ένα συστηματικό σφάλμα στον προσανατολισμό των πυραμίδων, που οφείλεται στην απομάκρυνση της νοητής αυτής ευθείας από τον πολικό αστέρα,

Το μυστικό του κρομμμένου πάπυρου

η οποία οφείλεται στο φαινόμενο της μετάπτωσης. Έτσι κατασκευάσ' ένα διάγραμμα όπου στον άξονα των τετμημένων βρίσκεται ο χρόνος και στον άξονα των τεταγμένων η απόκλιση των πυραμίδων από το βορρά. Σε γενικές γραμμές η θεωρία επαληθεύεται από τα δεδομένα, όμως ας δούμε τα κυριότερα προβλήματα. Το πρώτο είναι ένα κλασικό πρόβλημα της Αρχαιοαστρονομίας, δηλαδή πως στον ένα άξονα έχουμε τοποθετήσει ιστορικά δεδομένα (ημερομηνίες) και στον άλλο δεδομένα επιστημονικής μελέτης (την απόκλιση από το βορρά). Οι ημερομηνίες δεν είναι τυχαία χρονικά διαστήματα, όπως γίνεται σ' ένα εργαστήριο και έτσι πρέπει κανείς να δεχθεί πρώτα την ορθότητα του θεωρητικού μοντέλου και στη συνέχεια να τοποθετήσει όπως ο ίδιος ορίζει τα σημεία στον άξονα του χρόνου.

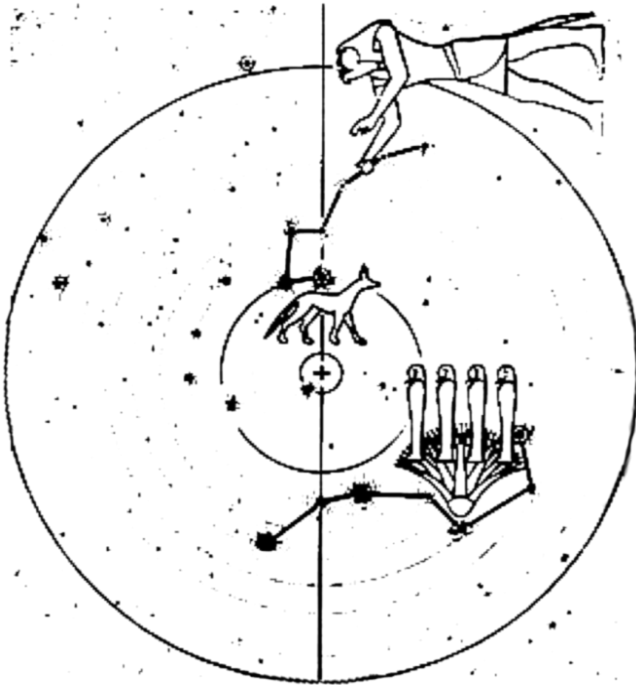

Το μυστικό του κρομμμένου πάπυρου
2467 BC

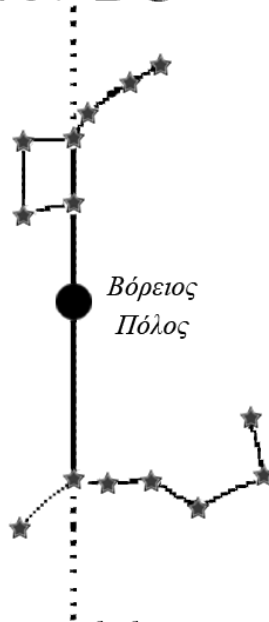

Giza - North horizon

Άλλο ένα πρόβλημα εντοπίζεται στις πυραμίδες των τριών διαδοχικών Φαραώ, του Χέοπα, του Djefre και του Χεφρήνα. Η πυραμίδα του Djefre παρουσιάζει μια τεράστια απόκλιση, έξω από τα δεδομένα της 4^{ης} δυναστείας. Επίσης η Spence στο διάγραμμα της τοποθετεί τον Χεφρήνα χρονολογικά πριν τον Χέοπα. Μολονότι είναι εντελώς ανορθόδοξη θεώρηση, δεν ακούγεται τόσο παράλογη εάν αναλογιστεί κανείς, πως η πυραμίδα του Χεφρήνα μολονότι είναι στην πραγματικότητα λίγο μικρότερη, φαντάζει μεγαλύτερη από αυτή του Χέοπα, διότι είναι χτισμένη σε ψηλότερο σημείο. Εδώ υπάρχει το εύλογο ερώτημα, γιατί η μεγαλύτερη πυραμίδα στον κόσμο να μην κτίστηκε λίγα μέτρα πιο πέρα, ώστε να βρίσκεται στο

Το μυστικό του κρομμμένου πάπυρου

ψηλότερο σημείο της περιοχής; Πάντως τα αρχαιολογικά δεδομένα δεν αρκούν για να απορρίψουν τις συνέπειες της θεωρίας. Τελειώνοντας με αυτή τη θεωρία, αναφέρουμε ότι η Spence δεν ήταν ούτε η πρώτη, ούτε η μόνη που σκέφτηκε τα παραπάνω και οφείλουμε να αναφέρουμε τα ονόματα και άλλων μελετητών, όπως ο Robin Cook¹, γεωλόγος και ο Robert Bauval², μηχανικός, του οποίου η θεωρία θα μελετηθεί αργότερα. Στην σημερινή τους μορφή, όλες οι πυραμίδες στην Γκίζα φανερώνουν σε μας μόνο τον σκελετό τους. Κάποτε πρέπει να παρουσίαζαν ένα εκπληκτικό θέαμα, καλυμμένες με λευκό ασβεστόλιθο, με τις πλευρές τους εντελώς επίπεδες, να στέκονται απαστράπτουσες κάτω από τον ήλιο της Αιγύπτου. Η βασική μετρική μονάδα που χρησιμοποιήθηκε για το κτίσιμο τους έχει βρεθεί, ονομάστηκε από τους μελετητές "βασιλικό κύβιτο" και ισοδυναμεί με 52,37 εκατοστά.

Ο John Legon (2003) πτυχιούχος της Σχολής εφαρμοσμένων φυσικών επιστημών και με μεγάλο ενδιαφέρον στην αρχαιολογία, μελέτησε εκτενώς και επέκτεινε την πρώτη τοπογραφική μελέτη που έγινε στην Γκίζα από τον W.M.F. Petrie (1883). Τα αποτελέσματα της εργασίας του έχουν δημοσιευθεί στα περιοδικά της αρχαιολογικής κοινότητας του Στάτεν Άιλαντ, στο *Discussions in Egyptology* και στο *Göttinger Miszellen*. Είχε την καλοσύνη να μας επιτρέψει να χρησιμοποιήσουμε ορισμένα από τα σχέδια του για την παρουσίαση αυτή. Βασιζόμενος στα αποτελέσματα της μελέτης του, υποστηρίζει πως βρήκε τις μαθηματικές σχέσεις με τις οποίες οι κτίστες καθόρισαν το μέγεθος και τη χωροθέτηση των τριών πυραμίδων. Επίσης υποστηρίζει πως υπήρχε ένα ενιαίο σχέδιο που ακολουθήθηκε και μελετά μέχρι και σήμερα την ύπαρξη κάποιου βαθύτερου συμβολισμού σε αυτό.

Το μυστικό του κρομμένου πάπυρου

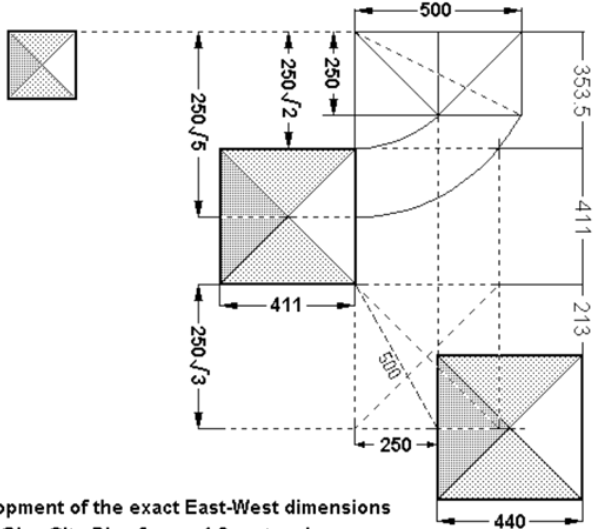

Development of the exact East-West dimensions of the Giza Site Plan from a 1:2 rectangle measuring 250 x 500 royal Egyptian cubits

© J.A.R. Legon 2000

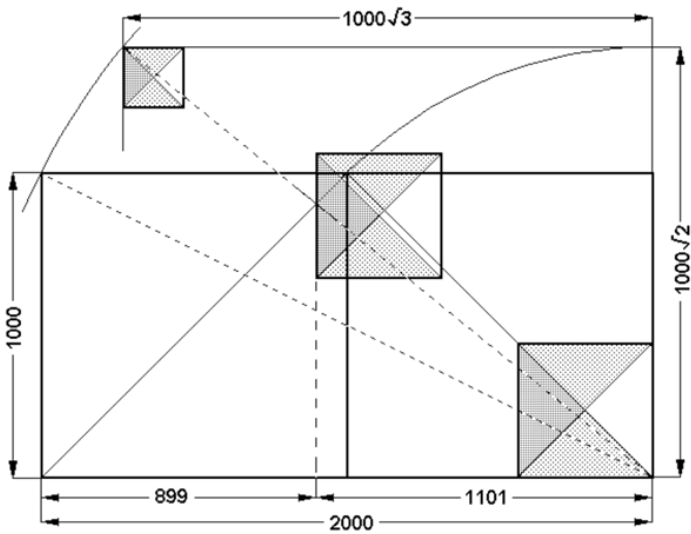

Overall Dimensions of the Site Plan and south side of Second Pyramid Constructed from a 1000 x 2000 cubit rectangle

© J.A.R. Legon 2000

Το μυστικό του κρομμμένου πάπυρου

Μιας και η εργασία του στον τομέα αυτό δεν έχει τελειώσει, δεν μπορούμε να παρουσιάσουμε τις ιδέες του για τον συμβολισμό αυτή τη στιγμή. Ο χρόνος μας δεν επιτρέπει να ακολουθήσουμε την πορεία των μαθηματικών συλλογισμών του, θα αναφέρουμε όμως για παράδειγμα, ότι οι τρεις πυραμίδες στην Γκίζα περιγράφονται σ' ένα ορθογώνιο με πλευρές $1000\sqrt{2}$ και $1000\sqrt{3}$ αντίστοιχα. Ο Legon παρατήρησε ότι η τετραγωνική ρίζα χρησιμοποιήθηκε εκτενώς από τους κτίστες, γεγονός που δεν προκαλεί έκπληξη, διότι γνωρίζουμε πως οι αρχαίοι Αιγύπτιοι την γνώριζαν από τους πάπυρους που έχουν διασωθεί. Ο τρόπος όμως με τον οποίο χρησιμοποιήθηκε στο όλο σχέδιο προτείνει τη γνώση της εφαρμογής του "Πυθαγορείου Θεωρήματος", γεγονός για το οποίο ο ίδιος είναι πεπεισμένος.

Μια άλλη ενδιαφέρουσα θεωρία είναι αυτή του "Σημείου Φυγής", εμπνευσμένη από τον τότε απόφοιτο της Σχολής Καλών Τεχνών Stephen Goodfellow (2003), ο οποίος συνεργάστηκε με τον John Legon. Σημείο φυγής του ζωγράφου σε ένα προοπτικό σχέδιο, είναι το σημείο τομής δύο ευθειών που στην πραγματικότητα είναι παράλληλες. Τρία σημεία ορίζουν ένα κύκλο. Εάν λοιπόν λάβουμε ως δύο τριάδες τις ΒΔ και ΝΑ γωνίες κάθε πυραμίδας, θα τις περιγράψουμε εντός ενός κυκλικού τομέα. Το προοδευτικά μικρότερο μέγεθός τους μας κατευθύνει στο σημείο τομής των δύο κύκλων, το οποίο δεν βρίσκεται κάπου μακριά, αλλά σ' ένα πολύ ενδιαφέρον σημείο. Βρίσκεται πάνω στον περιβάλλοντα τοίχο της τρίτης πυραμίδας, ο οποίος παρουσιάζει κάποιες ανεξήγητες κατασκευαστικές ιδιομορφίες. Μέχρι σήμερα δεν έχουν γίνει εκτενείς ανασκαφές στον χώρο αυτό και πιθανότατα δεν θα γίνουν ούτε στο κοντινό μέλλον μιας και τέτοιου είδους θεωρίες δεν

Το μυστικό του κρομμένου πάπυρου

βρίσκουν ανταπόκριση από το τμήμα αιγυπτιακών αρχαιοτήτων. Έτσι μπορεί να μην ελεγχθεί ποτέ η ορθότητα της σκέψης του καλλιτέχνη.

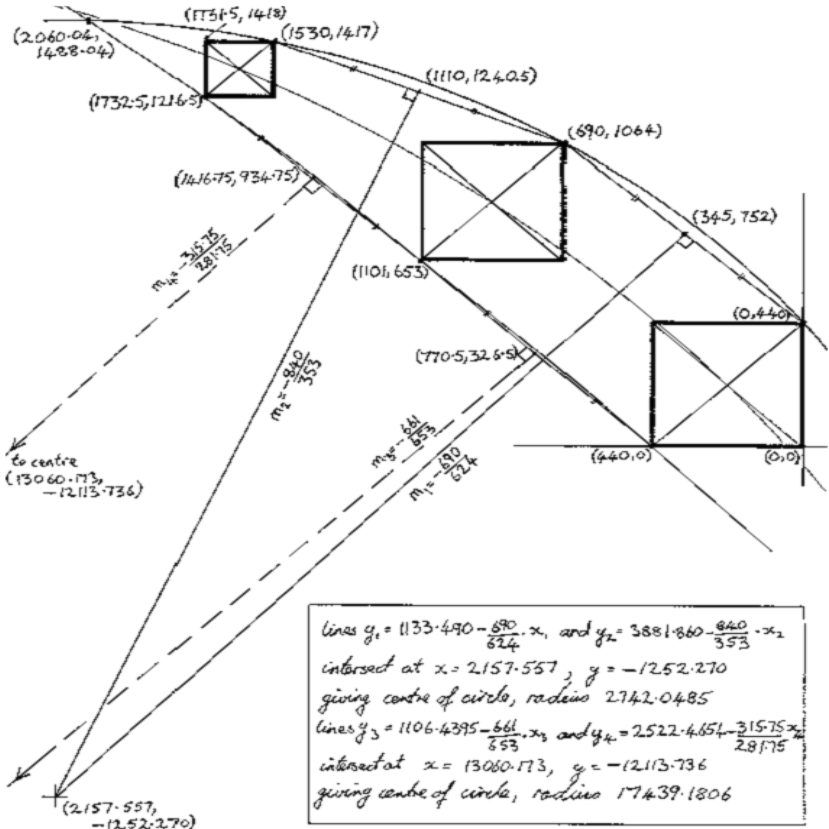

DIMENSIONS IN CUBITS

(1 cubit = 0.52375 metre)

σ. LEON 4/87

Ας εξετάσουμε τώρα λεπτομερέστερα την μεγάλη πυραμίδα, που είναι ένα αληθινό κατασκευαστικό θαύμα. Αν και έχει ένα πέτρινο πυρήνα άγνωστων διαστάσεων, υπολογίζεται πως περίπου 2.300.000 ξεχωριστοί κατεργασμένοι λίθοι μάζας

Το μυστικό του κρομμένου πάπυρου

μεταξύ 2,5 και 15 τόνων χρειάστηκαν για την κατασκευή της. Σύμφωνα με τις πιο σύγχρονες μετρήσεις του J.H. Cole³ (έπειτα από τον W.F. Petrie) παραθέτουμε τα ακόλουθα εντυπωσιακά στοιχεία:

ΠΙΝΑΚΑΣ IV	
Πλευρά	Απόκλιση από τα σημεία του ορίζοντα
Βορεινή	2' 28'' νοτιώς της δύσης
Νότια	1' 57'' νοτιώς της δύσης
Ανατολική	5' 30'' δυτικά του βορρά
Δυτική	2' 30'' δυτικά του βορρά
Μέση απόκλιση 3 λεπτά της μοίρας	

ΠΙΝΑΚΑΣ II	
Πλευρά	Μήκος Πλευράς (m)
Βορεινή	226,63
Νότια	226,82
Ανατολική	226,76
Δυτική	226,71
Περίμετρος 907 m	
Μέγιστη απόκλιση 20 cm	

ΠΙΝΑΚΑΣ III	
Ύψος Πυραμίδας	Κλίση πλευρών ως προς το έδαφος
144,42 m (Αρχικό)	51° 52'
135,12 m (Σήμερα)	

ΠΙΝΑΚΑΣ V	
Γωνία	Μέτρηση
BA	90° 3' 2''
BA	89° 59' 58''
NA	89° 56' 27''
NA	90° 0' 33''
Σχεδόν τέλειες ορθές γωνίες	

Η μέγιστη απόκλιση των 20 cm σ' ένα κτίσμα με περίμετρο σχεδόν ενός χιλιομέτρου είναι ένα πραγματικά εκπληκτικό αποτέλεσμα, ειδικά όταν αναλογιστεί κανείς πως η ύπαρξη του πέτρινου πυρήνα της πυραμίδας καθιστούσε αδύνατη τη μέτρηση των διαγωνίων ούτως ώστε να ελεγχθεί η ακρίβεια του τετραγώνου. Η ακρίβεια με την οποία το κτίριο έχει ευθυγραμμιστεί με τα τέσσερα σημεία του ορίζοντα υποδηλώνει μια αστρονομική μέθοδο παρατήρησης, εφόσον οποιαδήποτε άλλη μέθοδος (π.χ. παρατήρηση του ηλιακού δίσκου) θα παρούσαζε μεγαλύτερο σφάλμα. Απορίας άξιον είναι το γεγονός πως τεράστιοι λίθοι τοποθετήθηκαν με εκπληκτική ακρίβεια σε μεγάλα ύψη, γύρω στο 2500 π.Χ. όταν οι άνθρωποι είχαν στη διάθεση τους μόνο χάλκινα εργαλεία, ενώ η τροχαλία ήταν ανύπαρκτη. Έχουν προταθεί διάφορες θεωρίες που περιλαμβάνουν την χρήση μιας ράμπας, ή

Το μυστικό του κρομμμένου Πάπυρου

περισσότερων, όμως απορρίπτονται εξ' αρχής από τους μηχανικούς που έλεγξαν την ορθότητα τους. Στην πλειοψηφία τους πιστεύουν πως το πιθανότερο είναι να χρησιμοποιήθηκε ένα ιδιοφυές σύστημα μοχλών. Ως αποτέλεσμα μέτρων ασφαλείας κάθε σειρά είναι κοίλη προς την κορυφή, γεγονός που μειώνει τις εγκάρσιες δυνάμεις λόγω του βάρους των υπερκείμενων στρωμάτων, δίνοντας στο μνημείο μεγαλύτερη σταθερότητα. Ο Πήτρι (1883) έλαβε πολλές μετρήσεις για το πάχος μεταξύ δύο διαδοχικών λίθων του περιβλήματος. Βρήκε πως σε ορισμένα σημεία το μέσο πάχος είναι μόλις μισό χιλιοστό, δηλαδή η ακρίβεια του τεχνίτη στο ίσιωμα της πέτρας ήταν ένα τέταρτο του χιλιοστού σε μια επιφάνεια πλάτους 190 εκατοστών. Το ότι μια πιστωτική κάρτα δεν χωρά ανάμεσα από δύο πέτρες είναι μύθος, μιας και υπάρχουν πέτρες χωρίς κονίαμα ανάμεσά τους, αυτό όμως δεν αλλάζει την ποιότητα της δουλειάς που παρατηρείται σε κάποια άλλα σημεία.

Οι αρχαίοι Αιγύπτιοι φανερώνουν την εκπληκτική τους ικανότητα στην ισοπέδωση επιφανειών και σε μεγάλη κλίμακα. Η περίμετρος της βάσης στην οποία είναι χτισμένη η Μεγάλη πυραμίδα, αποκλίνει από το τέλειο επίπεδο μόλις κατά 1,3 κμ μια ασήμαντη ποσότητα που μένει απαρατήρητη, κατά την οποία η ΝΑ γωνία της πυραμίδας βρίσκεται ψηλότερα από τη ΒΔ γωνία. Εξετάζοντας την κλίση των πλευρών, βρίσκει κανείς πως μια πυραμίδα με κλίση $51^{\circ} 52'$ έχει τη μοναδική γεωμετρική ιδιότητα, ότι το ύψος της προς την περίμετρο της βρίσκεται στην ίδια αναλογία με αυτή της ακτίνας ενός κύκλου προς την περιφέρεια του, δηλαδή $1/2\pi$. Η εμπλοκή του αριθμού π σε μια εποχή όπου υποτίθεται ότι δεν ήταν γνωστή η ύπαρξη του, έχει δώσει βάση σε πολλές συζητήσεις. Οι πιθανές απαντήσεις είναι δύο: Είτε οι αρχαίοι κτίστες γνώριζαν τον αριθμό αυτό, είτε τον χρησιμοποίησαν χωρίς να τον γνωρίζουν. Δεν υπάρχουν αρχαιολογικά ευρήματα που να υποστηρίζουν

Το μυστικό του κρομμμένου πάπυρου

την πρώτη περίπτωση. Για τη δεύτερη περίπτωση, μια ενδιαφέρουσα πρόταση έκανε ο ηλεκτρολόγος μηχανικός T.E. Connolly⁴ στον φυσικό Kurt Mendelssohn (1986) προτείνει πως οι αρχαίοι Αιγύπτιοι δεν γνώριζαν πως ο τρισδιάστατος χώρος είναι ισοτροπικός, με αποτέλεσμα να μετρούν με διαφορετικό τρόπο το ύψος και το μήκος. Για το ύψος μπορεί να χρησιμοποιούσαν το βασιλικό κύβιτο, ενώ για το μήκος να κυλούσαν ένα τύμπανο διαμέτρου ενός βασιλικού κύβιτου, μετρώντας τον αριθμό των περιστροφών. Εάν το παραπάνω ισχύει και οι Αιγύπτιοι χρησιμοποίησαν την αναλογία 4:1, τότε εξηγείται η εμπλοκή του αριθμού π .

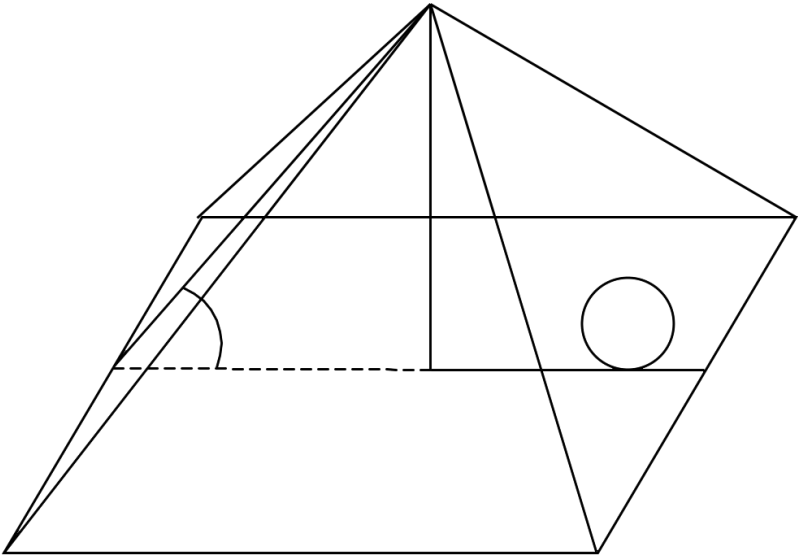

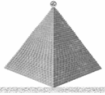

Μετά από όλα αυτά που έχουμε διαβάσει, εύχομαι να μην καταλήξουμε να χάσουμε το μυαλό μας. Ευτυχώς ακούμε την καρδιά μας που χτυπάει δυνατά και μας θυμίζει πως έχουμε καλούς παλμούς και είμαστε σε σύνδεση με το μυαλό και την ψυχή μας. Κοντεύουμε να διαβάσουμε όλο τον πάπυρο. Πολλά που ήδη τα γνωρίζουμε, τα παρακάμπτουμε. Το συμπέρασμα που βγαίνει από όλα είναι πως οι Αιγύπτιοι είχαν άμεση σχέση με τους Έλληνες. Είχαν κοινή γνώση, όχι όμως κοινό πολιτισμό. Η τριακοστή πρώτη δυναστεία Φαραώ γνωστή επίσης και ως δεύτερη Αιγυπτιακή σατραπεία, ήταν στην ουσία μια βραχύβια επαρχία της Περσικής Αυτοκρατορίας των Αχαιμενιδών, μεταξύ του (343 – 332 π.χ.). Μετά από ένα διάλειμμα ανεξαρτησίας, κατά το οποίο βασίλεψαν τρεις αιγυπτιακές δυναστείες η 28^η, η 29^η και η 30^η Δυναστεία. Ο Αρταξέρξης Γ' βασιλεία (358 – 338 π.χ.), ανακατέλαβε την κοιλάδα του Νείλου για μια σύντομη δεύτερη περίοδο (343 – 332 π.Χ.), η οποία και ονομάστηκε 31^η Δυναστεία της Αιγύπτου.

Τριακοστή πρώτη Δυναστεία

Όνομα	Σχόλια	Βασιλεία
Αρταξέρξης Γ'	Η Αίγυπτος υπό Περσική κατοχή για δεύτερη φορά	343 - 338 π.Χ.
Αρταξέρξης Δ'	Βασιλεία μόνο στην Κάτω Αίγυπτο	338 - 336 π.Χ.
Χαμπάς	Ηγέτης της επανάστασης των Νουβίων στην Άνω Αίγυπτο	338 - 335 π.Χ.
Δαρείος Γ'	Η Περσία επανακτά τον έλεγχο της Άνω Αιγύπτου το 335 π.Χ.	336 - 332 π.Χ.

Η τριακοστή δυναστεία των Φαραώ. Μέχρι τον Νοέμβριο του 380 π.Χ. ο Νεκτανεβώ Α' είχε ανακτήσει τον έλεγχο όλης της Αιγύπτου, άλλα πέρασε το μεγαλύτερο μέρος της βασιλείας του υπερασπιζόμενος το βασίλειό του, με την περιστασιακή βοήθεια από την Σπάρτη και την Αθήνα, από το να το

Το μυστικό του κρομμμένου πάπυρου

κατακτήσουν ξανά οι Πέρσες. Μέχρι την τελευταία τους δυναστεία ότι αφορούσε τον Αιγυπτιακό πολιτισμό και την μετέπειτα πορεία του, ήταν καθαρά αποφάσεις και ενέργειες των ίδιων των Αιγυπτίων Φαραώ.

Darius I
(from Persia)



Nakhtorheb
(Nectanebo II)



Το 365 π.χ. Ο Νεκτανεβώ όρισε τον γιο του Τέω ως συμβασιλέα και διάδοχο και μέχρι το θάνατο του πρώτου το 363 π.χ., πατέρας και γιος συμβασίλευσαν. Μετά τον θάνατο του πατέρα του ο Τέως εισέβαλε στα Περσικά εδάφη της σημερινής Συρίας και Παλαιστίνης. Είχε αρχίσει να έχει κάποια επιτυχία, ώσπου έχασε τον θρόνο του από μηχανογραφίες του ίδιου του αδελφού του Tjaherimu. Ο Tjaherimu εκμεταλλεύτηκε ότι ο Τέως δεν ήταν δημοφιλής μέσα στην Αίγυπτο και ανακήρυξε φαραώ τον γιο του και ανιψιό του Τέω τον Νεκτανεβώ Β'. Ο στρατός συντάχτηκε με το μέρος του Νεκτανεβώ, γεγονός που ανάγκασε τον Τέω να εγκαταλείψει την Αίγυπτο, καταφεύγοντας στην αυλή του βασιλιά της Περσίας. Η βασιλεία του Νεκτανεβώ Β' χαρακτηρίστηκε από τις προσπάθειες των Περσών σε επανάσταση για να ανακαταλάβουν την Αίγυπτο, την οποία θεωρούσαν σατραπεία τους. Τα πρώτα δέκα χρόνια ο Νεκτανεβώ απέφυγε την κατάκτηση γιατί ο Αρταξέρξης Γ' σταθεροποιούσε τον έλεγχο του βασιλείου του. Ο Αρταξέρξης επιχείρησε μια αποτυχημένη εισβολή στην Αίγυπτο το χειμώνα του 351-350 π.χ. Η αποτυχία της οποίας πυροδότησε εξεγέρσεις στην Κύπρο, την Φοινίκη και την Κιλικία. Παρόλο που ο Νεκτανεβώ υποστήριζε αυτές τις εξεγέρσεις, ο Αρταξέρξης τελικά θα τις κατέστειλε και ήταν έτοιμος να εισβάλει στην

Το μυστικό του κρομμένου πάπυρου

Αίγυπτο ακόμα μια φορά, το 343 π.χ. Αυτή η δεύτερη εισβολή ήταν επιτυχημένη και ο Νεκτανεβώ αναγκάστηκε να αποσυρθεί από τις αμυντικές του γραμμές στο Δέλτα του Νείλου, στην Μέμφιδα, όπου συνειδητοποίησε ότι ο αγώνας του ήταν χαμένος. Κατόπιν κατέφυγε νότια στην Νουβία, όπου προσπάθησε να βρει καταφύγιο στην αυλή του βασιλιά Ναστασέν της Ναπάτα. Ο Νεκτανεβώ να διατήρησε κάποια μορφή αυτόνομης διοίκησης στην νότια Αίγυπτο για δύο ακόμα χρόνια, καθώς ένα έγγραφο από το Εντφού αναφέρει χρονολογία στο δέκατο όγδοο έτος της βασιλείας του. Παρόλο που ένας επαναστάτης ο Χαμπάς αυτοανακηρύχτηκε βασιλιάς (338 – 336 π.χ.), ο Νεκτανεβώ θεωρείται ως ο τελευταίος γηγενής Φαραώ της Αιγύπτου και η φυγή του σηματοδότησε το τέλος της Αιγύπτου, ως ανεξάρτητης εθνικής οντότητας. Δεν είναι γνωστό ποιος διοίκησε ως σατράπης υπό τον Αρταξέρξη Γ', αλλά υπό την βασιλεία του Δαρείου Γ' (336 – 330 π.χ.) ήταν ο Σαβάκης, ο οποίος πολέμησε και σκοτώθηκε στην μάχη της Ισσού και τον οποίο διαδέχτηκε ο Μαζάκης. Στην Ισσό πολέμησαν επίσης και Αιγύπτιοι, για παράδειγμα ο ευγενής Σομτουτεφνεχέτ από την Ηρακλεόπολη, ο οποίος περιγράφεται στην "Στήλη της Νάπολης" και πως ξέφυγε από την μάχη εναντίον των Ελλήνων και ο θεός της πόλης Αρσάφης τον προστάταψε και του επέτρεψε να επιστρέψει στην πατρίδα του. Το 332 π.χ., ο Μαζάκης παρέδωσε χωρίς μάχη την χώρα, στον Μέγα Αλέξανδρο.

Alexander
(Macedonia)



Ptolemy I



Cleopatra VII

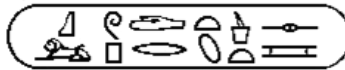

Augustus
(from Rome)



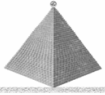

Προδυναστική περίοδος.

Η προδυναστική περίοδος της Αιγύπτου, περίπου έως το 3050 π.χ. είναι η περίοδος της Αιγυπτιακής προϊστορίας. Την περίοδο εκείνη σχηματίστηκαν τα δύο βασίλεια, της άνω και της κάτω Αιγύπτου. Γραπτές μαρτυρίες για την εποχή έχουμε κυρίως στην στήλη του Παλέρμο, όπου αναφέρει τους Φαραώ και από επιγραφές που έχουν βρεθεί σε τάφους στην νεκρόπολη της Άβυδου. Το τέλος αυτής της περιόδου σηματοδοτείται με την ένωση από τον Μήνη σ' ένα βασίλειο, της άνω και της κάτω Αιγύπτου.

Αρχαϊκή περίοδος.	Δεύτερη μεταβατική περίοδος.
1 ^η Φαραωνική δυναστεία.	13 ^η Φαραωνική δυναστεία.
2 ^η Φαραωνική δυναστεία.	14 ^η Φαραωνική δυναστεία.
	15 ^η Φαραωνική δυναστεία.
Αρχαίο βασίλειο.	16 ^η Δυναστεία Φαραώ.
3 ^η Φαραωνική δυναστεία.	17 ^η Φαραωνική δυναστεία.
4 ^η Φαραωνική δυναστεία.	
5 ^η Φαραωνική δυναστεία.	Νέο Βασίλειο.
6 ^η Φαραωνική δυναστεία.	18 ^η Φαραωνική δυναστεία.
	19 ^η Φαραωνική δυναστεία.
Πρώτη μεταβατική περίοδος.	20 ^η Φαραωνική δυναστεία.
7 ^η Φαραωνική δυναστεία.	
8 ^η Φαραωνική δυναστεία.	Τρίτη μεταβατική περίοδος.
9 ^η Φαραωνική δυναστεία.	21 ^η Φαραωνική δυναστεία.
10 ^η Φαραωνική δυναστεία.	22 ^η Φαραωνική δυναστεία.
	23 ^η Φαραωνική δυναστεία.
Μέσο Βασίλειο.	24 ^η Φαραωνική δυναστεία.
11 ^η Φαραωνική δυναστεία.	25 ^η Φαραωνική δυναστεία.
12 ^η Φαραωνική δυναστεία.	

Το μυστικό του κρομμμένου πάπυρου

Υστερη περίοδος.	Ελληνιστική περίοδος.
26 ^η Φαραωνική δυναστεία.	Δυναστεία των Πτολεμαίων.
27 ^η Φαραωνική δυναστεία.	Ρωμαϊκή Αυτοκρατορία.
28 ^η Φαραωνική δυναστεία.	
29 ^η Φαραωνική δυναστεία.	
30 ^η Φαραωνική δυναστεία.	
31 ^η Φαραωνική δυναστεία.	

Μετά την φυγή του Νεκτανεβώ που σηματοδότησε το τέλος της Αιγύπτου ως ανεξάρτητης εθνικής οντότητας. Μετά τον Μέγα Αλέξανδρο και από πολλούς αιώνες, η Αίγυπτος που αγαπάμε, πέρασε στην άβυσσο της ιστορίας της. Είναι συνέχεια στο μηδέν, ούτε μια γραμμή πιο πάνω, αλλά ούτε και πιο κάτω. Εδώ είναι η χώρα του «ΕΓΩ ΕΙΜΑΙ» και ενώ δεν πιστεύουν τίποτα απ' όσα υπάρχουν γύρω τους, επιμένουν να θεωρούν τους εαυτούς τους Αιγύπτιους. Είναι κολλημένοι μόνιμα στην προσμονή στην και ανυπαρξία του μηδενικού. Περιμένουν ένα μέλλον που ποτέ δεν θα έρθει, γιατί απλά, δεν ξηλώνουν ότι είναι άχρηστο και ότι έμαθαν λάθος.

Το δικό μας συμπέρασμα, όσα είδαμε και μάθαμε είναι πολύ δύσκολα για κενούς νόες και τις άγνωστες ψυχές τους. Δεν υπάρχει εσωτερική αναζήτηση και ποτέ δεν γίνεται λόγος, η θρησκεία τα δίνει όλα έτοιμα. Ο κόσμος πέφτει κάτω και τα αποδέχεται, ικετεύοντας τον φιλεύσπλαγχο αλλάχ, που έχει 99 ονόματα και κανένα δεν είναι για την Αίγυπτο και για τους Αιγύπτιους. Η θαμμένη πόλη κάτω από τις πυραμίδες και την Σφίγγα, είναι καλύτερα να μην αναδυθεί στην επιφάνεια. Επάνω είναι το ισλάμ, μπορεί να βρει χίλιους μύριους τρόπους, για να την γκρεμίσει και να την βάλει φωτιά. Είναι πολύ πρόσφατα τα παραδείγματα των φανατικών ισλαμιστών, που δεν έχουν αφήσει τίποτα όρθιο. Πρώτα στο Αφγανιστάν μετά στο Ιράκ και

Το μυστικό του κρομμμένου πάπυρου

στην Συρία μόλις προχθές. Ο Δρ. Zahi Hawass γνωρίζει πολύ καλά γιατί κρατάει κρυφά αυτά τα μυστικά. Αν πέσουν σε λάθος χέρια, θα σημάνει ο αφανισμός του Αιγυπτιακού πολιτισμού, του Ελληνικού και του παγκόσμιου. Είμαστε σίγουροι πως αυτό δεν το θέλει ο ίδιος, αλλά ούτε και όσοι έχουμε καταλάβει και ξέρουμε ποια ήταν η αρχαία μας Αίγυπτος. Αν ήταν εξωγήινοι Ωρίωνες, ή από τον Σείριο εκείνοι που μας έπλασαν, ή αν ήρθαν και μας βρήκαν, κανείς δεν θέλει να το ξέρει. Ούτε και εμείς, αν και το έχουμε καταλάβει, θα κάνουμε όπως και πρώτα. Θα δείχνουμε ότι ποτέ μας δεν μάθαμε κάτι. Η αναζήτηση μας θα είναι εσωτερική, αν κάποια στιγμή όλοι εμείς που ψάχνουμε το μέσα μας και την ψυχή μας θα κάνουμε την πολυπόθητη αλλαγή, τότε ο δικός μας σκοπός, θα έχει επιτευχτεί! Έχουμε καταλάβει ότι πρώτοι ήταν οι Έλληνες εκείνοι που μας βρήκαν. Αν ήρθαν μετά και άλλοι και μας συμπλήρωσαν, ή μας ξέκαναν και έμειναν οι γόνοι τους, αυτό είναι κάτι, που δεν έχει απολύτως καμιά σημασία.

Σήμερα είμαστε ένα συνονθύλευμα από πολλές φυλές, άρα από εδώ πέρασαν πολλοί και όχι μόνο οι Έλληνες. Μας βρήκαν, μας έδωσαν πολιτισμό και στην συνέχεια κάναμε τον δικό μας. Ίσως τον κάναμε μόνοι μας, ή και με την βοήθεια τους. Και τι γίνεται τώρα; Αυτό, είναι ένα ερώτημα πολύ συχνό, βαρύ σαν πέτρα και κάθετα στο στομάχι. Και πότε; Είναι και αυτό ένα άλλο βαρύ και συχνό ερώτημα. Οι απαντήσεις; Από θεϊκές, μέχρι και εντελώς παράλογες, για τα σημερινά δεδομένα της Αιγύπτου. Και αν; Αυτό το και αν, πόσες φορές δεν ξυπνάμε εμείς οι Αιγύπτιοι με το και αν!; Αν ποτέ γίνουμε όπως και πρώτα, αν αποκτήσουμε και πάλι την χαμένη μας γνώση, την χαμένη μας υπερηφάνεια, την χαμένη μας υπόσταση σαν γήινα όντα, για ουράνια δεν κάνω κανέναν λόγο. Πως να πετάξεις εδώ; Όταν ξέρεις πως κάτω από τον ουρανό σου, δεν είναι κανείς άλλος να σ' ακολουθήσει. Όταν θα πέσεις, κανείς δεν θα

σε πιάσει, δεν θα σ' αγκαλιάσει. Σαν κάνεις και μιλήσεις γι' άλλους θεούς, επειδή ο αλλάχ είναι ένας, με την θρησκεία, έχουν το δικαίωμα να σε λιθοβολήσουν.

- Αυτό το βιβλίο μου το αφιερώνω στον σύζυγο μου, στους Αιγύπτιους και στους Έλληνες!

Στην Αίγυπτο, η πτώση του προηγούμενου καθεστώτος κάθε άλλο, παρά αλλαγή έφερε. Μετά την επανάσταση του 2011 και τα μετέπειτα επεισόδια που έγιναν για την καθαίρεση του φυλακισμένου προέδρου, η Αίγυπτος βιώνει μια βουβή τραγωδία, λόγω του τωρινού καθεστώτος. Το νέο καθεστώς δημιουργεί δεινά με καθημερινές συλλήψεις πολιτών. Χάνονται άνθρωποι και κανείς δεν ξέρει που είναι...



Μέλος της Ένωσης Ανεξάρτητων Συγγραφέων ΕΝ.
Α. Σ.

Είναι άγρια μεσάνυχτα και ετοιμάζομαι να φύγω με τρένο για το Ασιούτ. Μου έχουν πει εκεί ότι ζει ένας γέροντας που έχει ξεχάσει πότε γεννήθηκε και είναι ο αϊράφουν Μάντουι = ο Μάντης.

Δεν θυμάται καν, αν είναι Αιγύπτιος, ή κάποιος άλλης εθνικότητας. Μιλάει άπταιστα πολλές γλώσσες συν και της Αραβικής που ας πω ότι είναι η μητρική μου γλώσσα, αλλά αυτό είναι κάτι, που δεν θα το παραδεχτώ ποτέ. Εγώ είμαι Αιγύπτια και όχι αράβων γέννημα.

Άλλοι είναι οι Άραβες και άλλοι είμαστε εμείς οι Αιγύπτιοι. Όσο και να φωνάζουν ότι είμαστε Άραβες, δεν είμαστε. Μας έκαναν με το ζόρι αραβόφωνες μόνο και μόνο για την θρησκεία που μας επιβλήθηκε και είναι το Ισλάμ.

Το όνομα μου είναι Χολόντ και στα Ελληνικά μεταφράζετε η Αιώνια. Έχω πολύ λευκό δέρμα και πολύ διαφορετικά μάτια. Το αριστερό μου μάτι είναι καφετί και το δεξί μου γαλάζιο! Αυτό είναι πολύ αξιοπερίεργο με μένα, που ζω ανάμεσα σε ασμαράνις = μελαμψούς και από παιδί με φωνάζουν "Αλ ογιούν μουχταλιφίν = Τα δίχρωμα μάτια". Στην χώρα που ζω, έχω ακούσει πολλούς θρύλους και από διάφορα χείλη έχω ακούσει για τον κρυμμένο πάπυρο, που τον έχει κάποιος και δεν τον ξέρει κανείς.

Κατά καιρούς το έχει γράψει ο ίδιος, χαράζοντας το στους δρόμους επάνω σε πέτρες ότι... "άλλη είναι η αλήθεια και αλλιώς μας την έχουν μάθει". Αν είναι ο γέροντας που θα πάω να βρω, αυτός που χάραζε τα μηνύματα, θα είναι για μένα η μεγάλη ανακάλυψη του αιώνα.

Θαρρώ πως αυτό το χρωστάω σε μένα την ίδια και στην υπόστασή μου σαν Αιγύπτια που είμαι γέννημα θρέμμα και στο όνομα μου!!

© Mona Perises

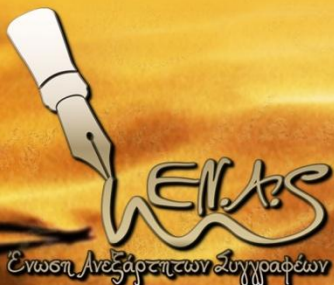

ISBN 9786188278035



9 786188 278035